

 **DESIGN[®]**
PARQUET
France

PATENTIERTES
SYSTEM

Das Badezimmerparkett
⊕ einfach zu verlegen

Navylam[®] ⊕

Doussié

Navylam[®]+

Navylam+ ist ein Einzigartiges System für eine einfache und leichtere «Schiffsdeck» Parkettverlegung. Die Dielen sind bereits **vorgeölt** und mit einer **integrierten Schwarzfugenmasse** versehen. Sie brauchen nicht mehr schleifen, ölen oder Fugenmasse verlegen. Mit wenig Kleber über die Feder, gelingt es Ihnen ein perfekt wasserdichtes Fertigparkett zu erzielen.

Das Badezimmerparkett + einfach zu verlegen

PATENTIERTES
SYSTEM

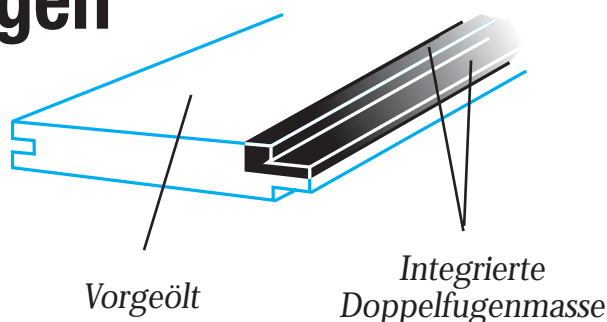

Format : 68x9 mm - Länge : 400 bis 1200 mm - Schwarzfugenmasse

Seit mehr als 10 Jahren hat sich die Firma Design Parquet auf die Herstellung von Massivparkettböden nach Maß und deren Zubehör (Massivleisten, Schwellen, Treppenkanten usw.) spezialisiert. Das heute allgemein anerkannte Unternehmen Design Parquet hat es verstanden, sich zu entwickeln und heute für fast alle Ansprüche seiner Kunden Lösungen anzubieten.

Vom Klassischsten bis zum Ausgefallensten, vom Rustikalsten bis zum Modernsten, kommt der Massivparkettboden nie aus der Mode und passt sich allen Stilrichtungen an. Er ist ästhetisch, komfortabel und pflegeleicht und sein breites Sortiment passt sich jedem Budget an.



Akazie

Herkunft **EUROPA** • Holzart **AKAZIE**

Farbe **Hellgelb bis orange**

Format : 68x9 mm - Länge : 400 bis 1200 mm - Schwarzfugenmasse





Wenge

Herkunft **AFRIKA** • Holzart **WENGE**

Farbe **Dunkelbraun bis violett-schwarz, dünne hell und braune Maserungen**

Format : 68x9 mm - Länge : 400 bis 1200 mm - Schwarzfugenmasse

Herkunft **ASIEN** • Holzart **BURMA-TEAK** • Farbe **Sehr unterschiedliche braunnuancen, im allgemeinen nellbraun mit schwarzer maserung**

Format : 68x9 mm - Länge : 400 bis 1200 mm - Schwarzfugenmasse

Burma Teak



Mutenye

Herkunft **AFRIKA**

Holzart **AFRICA TEAK MUTENYE**

Farbe **Gestreifte Braun**

Format : 68x9 mm - Länge : 400 bis 1200 mm - Schwarzfugenmasse





Iroko

Herkunft **AFRIKA** • Holzart **KAMBALA (IROKO)**

Farbe **Gelblich-braun bis dunkelbraun**

Format : 68x9 mm - Länge : 400 bis 1200 mm - Schwarzfugenmasse

Navylam®+

Doussié

Herkunft **AFRIKA** • Holzart **DOUSSIÉ**

Farbe **Orange-rot, wird im licht dunkler rot**

Format : 68x9 mm - Länge : 400 bis 1200 mm - Schwarzfugenmasse



VORSTELLUNG DES PRODUKT

- Schnitte:
- Stärke: 9 mm
 - Breite: 68 mm
 - Länge: 400 bis 1200 mm

DIE VEREDELUNG: Die Dielen sind bereits vorgeölt und mit einer integrierten Schwarzfugenmasse versehen. Während der Verlegung wird es nötig sein, diese Fugenmasse längseitig mit dem Kleber **Navycol+** anzukleben. Ohne die Benützung dieses Kleber wird das Produkt nicht garantiert sein.

VERFÜGBARE HOLZARTEN: Das Produkt lehnte in 6 Holzarten ab: Akazie, Afzelia Doussié, Iroko/Kambala, Burma Teak, Afrika Teak und Wengé.

DAS HOLZ : Die Farbe der Hölzer ist natürlich. Manche Holzart oxydiert an der Luft und verändert allmählich ihre Farbe. Ihre endgültige Farbe erreicht sie ungefähr nach einem Jahr oder noch etwas später. Während des Verlegens können sich also noch unterschiedliche Farbnuancierungen zeigen.

VERLEGERICHTLINIEN

KIT Navylam (+) : Um gut ausgerüstet zu sein, fragen wir Ihnen das **Navylam+ Verlege-Set (für 5m²) zu benützen (Verbindlich für die Garantie). Es beinhaltet:** 1 Reinigungstücher, Klebstoff für die Wasserdichtigkeit der Fugenmassen, Holzkeilen für Dehnungsfuge, 1 Liter Öl Navyhuile, 1 Kartusche von Schwarz Navyjoint-Fugenmasse für die ringsum Schlussarbeit, und 2 Mahlerklebebands.

3 MÖGLICHE VERKLEBUNGEN

• **Streifenförmige Verklebung:** Direkt auf Unterboden mit dem Kleber **Navycol PU** (Jede 10 cm)



• **Vollflächige Verklebung:** Direkt auf Unterboden mit dem Kleber **Navycol PS**. **Navylam+** ist mit der Fussbodenheizung kompatibel aber nur mit der Benützung des Kleber **Navycol PS** und einer vollflächige Verklebung.



• **Mit Parkettunterboden ISO DB :** Iso dB ist ein « Zwei in einem » System.

Dieses System sichert die Parkettbefestigung auf die Unterlage und ebenfalls die Schalldämmung. Ohne Austrocknung und ohne Vernetzung ermöglicht die ISOdB-Teilschicht eine schnelle Verlegung.



VERLEGUNG: Für eine harmonische Verlegung beraten wir Ihnen eine leimlose Verlegung mit 3 Dielenlinien abzulegen, um die Schläge, die Länge und die Farben am besten zu preparieren.

Am Ende diesen 3 Linien werden Sie am Boden einen Strich markieren, um die Breite der Kleberfläche abzugrenzen (für Vollflächige Verklebung – oder die Länge für Streifenförmige Verklebung). Dann holen Sie ab und schichten Sie die Dielen auf, um danach in die gute Anordnung anzukleben. Sie müssen die Verlegung anfangen, ohne zu vergessen, eine Dehnungsfuge von 5mm darum des Zimmers zu lassen. Verlegen Sie die erste Linie mit der Nut an die Mauerseite und der Feder gegenüber Ihnen. Nach die Erste Linie müssen Sie die Gummi-Lasche und den Ablauf der Diele mit einem dünen Gewinde von **Navycol+** ankleben. Wenn das Kleber vor den Fussboden überfließt, müssen Sie gleich mit dem sauberen Reinigungstuch abputzen. Sie müssen dieses Verlegungssystem bis Ende der Verlegung wiederholen. Dann müssen Sie den Fußboden mit Klebeband schützen, um die **Navycol+**-Fugenmasse in die ringsum Dehnungsfuge zu gießen. Sie müssen die Fugenmasse mit einem Spatel eben machen. Holen Sie ab die Klebeband und lassen Sie abtrocknen.

DIE VERANLAGUNGEN DER VERLEGUNG

ZUSTAND DES UNTERBODENS:

Der Unterboden muss « DTU »-normkonform sein. Die Ebenheit muss perfekt sein, weil Sie ein fertiges Produkt verlegen werden, und es wird nicht nach der Verlegung abgeschliffen sein. Die NAVYLAM+ Colis müssen zwecks Anpassung an den hygrometischen Zustand des Raumes vor dem Verlegen geöffnet werden. Die Luftfeuchtigkeit muss während des Verlegens constant zwischen 45% und 65% und die Estrichfeuchte unter 3% liegen. Für anderen Unterbodens müssen sie auf das Teschnischblatt des Produkt rekurrieren (Normalweise sind die Feuchte zu respectieren angeben).

Die Heizung muss schon einige Tage vor die Verlegung in Betrieb sein (Siehe DTU 51.2). Wenn die Estrichfeuchte ist höher als 3% benützen Sie ISO ALU TB (Vorsicht, nicht vereinbar mit der Fubbodenheizung). Für eine Verlegung über Fussbodenheizung muss die Feuchte des Unterboden weniger als 2% sein und weniger als 0.5% für einen Anhydrit Unterboden.

GARANTIE: Wir garantieren das Parkett NAVYLAM+ im Badezimmer (am Boden) unter der Bedingung, dass

- Die Verlegung nach den obenstehenden Vorschriften erfolgt.
- Ausschließlich der Kleber **NAVYCOL PU** oder **PS**, und der Kleber **NAVYCOL+** für die Fugenmasse Verwendung finden.
- Eine regelmäßige Unterhaltspflege nach unseren Vorschriften stattfindet.

VEREDELUNG: Nach der Verlegung wischen Sie das Parkett mit einem Tuch leicht angefeuchtet. Applizieren Sie eine oder Zwei aufgewichte **Navyhuile**-Ölschichte. Benützen Sie auch dieses Öl für die Pflege des Parkett. Sie müssen kein Öl auf die Fuge lassen.

PFLEGE: Um den Glanz des Parkett zu behalten, Sie brauchen nur das **Navyhuile**-Öl über das Parkett applizieren und aufwischen.



1 - Nach der leimlosen Verlegung, streifenförmige Verleimung mit **NAVYCOL**



2 - Verleimung der Feder (Rille) mit **NAVYCOL+**



3 - Stirnseitig leimen



4 - Den Dielenstab an den Abschluss teil des Vorigen aufstellen.



5 - Den Dielenstab dann auf die Länge aufstellen.



6 - Die ringsum laufenden Dehnungsfugen mit **NAVYJOINT**-fugenmasse ausfüllen

The image features a red banner at the top with the 'DESIGN PARQUET France' logo. Below the banner is a photograph of an interior space with a wooden floor. On the left, there is a floral-patterned mannequin on a wooden stand. In the background, a white sink is mounted on a dark vanity against a purple wall. On the right, there are three vertical birch tree trunks. The floor is made of dark wood planks with a mix of grain patterns.

DESIGN[®]
PARQUET
France

Kambala

Vertrieb :

DESIGN PARQUET[®]

P.A. de Torcé Est - Le Montigné - 35370 TORCÉ - FRANCE

Tel. + 33 (0)2 99 49 66 66 - Fax + 33 (0)2 99 49 66 67

e-mail : export@designparquet.fr

www.designparquet.fr